

**MANDRINS A 2 MORS -  
3 MORS FLOTTANTS  
FIXATION PR**

**COMPENSATING CHUCK  
2 JAWS - 3 JAWS  
STRAIGHT RECESS  
MOUNTING TYPE PR**

**GAMET®  
PRECISION**

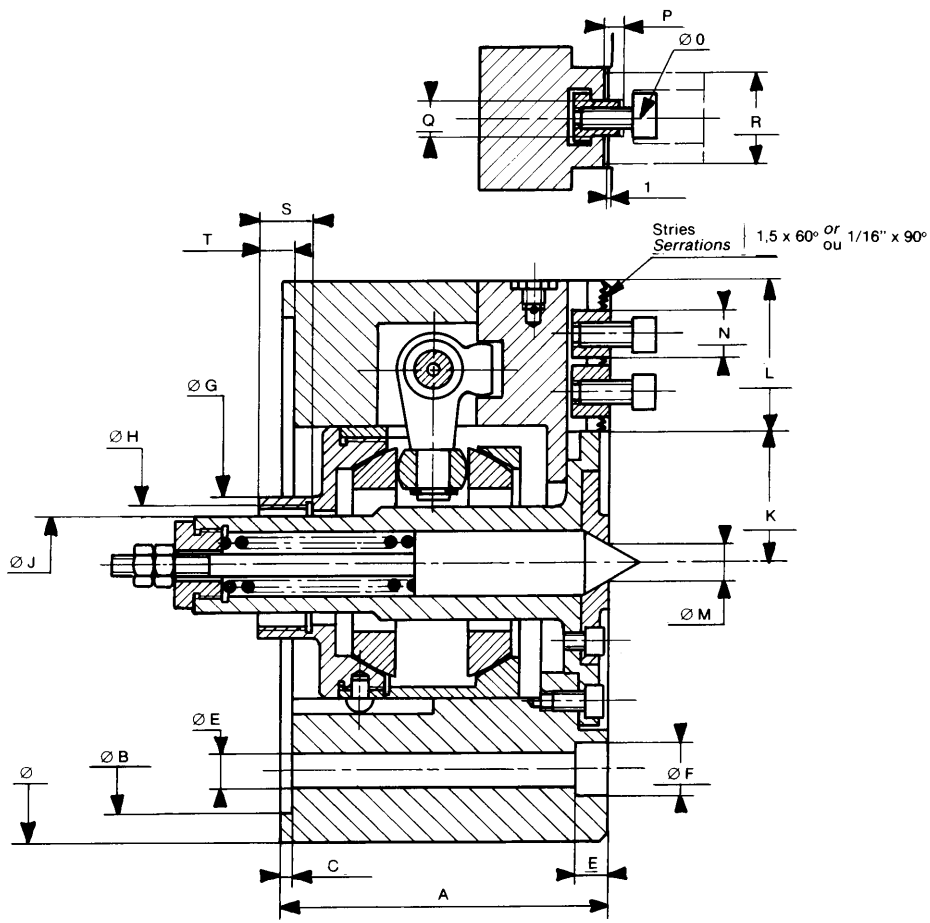

**MANDRIN EN POSITION MOYENNE  
CHUCK AT MID. STROKE**

3 trous équidistants sur  $\varnothing D$   
3 holes on D P.C.Dia

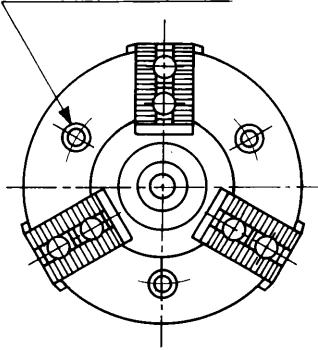

**TYPE I**

6 trous sur  $\varnothing D$   
6 holes on D P.C.Dia

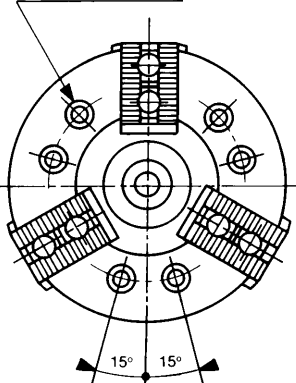

**TYPE II**

6 trous équidistants sur  $\varnothing D$   
6 holes on D P.C.Dia

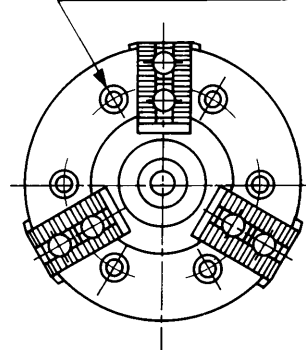

**TYPE III**

4 trous équidistants sur  $\varnothing D$   
4 holes on D P.C.Dia

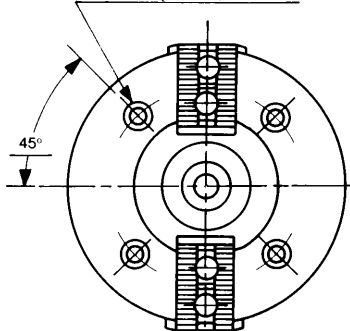

**TYPE IV**

4 trous sur  $\varnothing D$   
4 holes on D P.C.Dia

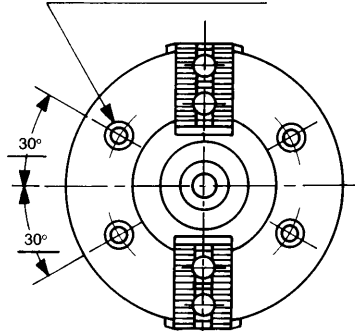

**TYPE V**

6 trous équidistants sur  $\varnothing D$   
6 holes on D P.C.Dia

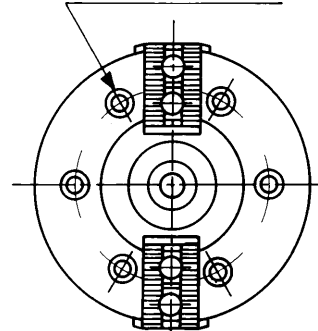

**TYPE VI**

**MANDRINS A 2 MORS -  
3 MORS FLOTTANTS  
FIXATION PR (Suite)**

**COMPENSATING CHUCK  
2 JAWS - 3 JAWS  
STRAIGHT RECESS  
MOUNTING TYPE PR  
(Continued)**



MANDRIN Ø CHUCK	170	215	280	350
COURSE STROKE	15	25	30	30
OUVERTURE AU RAYON JAW MOVEMENT	5	10	12,5	15
EXCENTRICITE MAXI AU DIAMETRE MAXI DIAMETER ECCENTRICITY	4	4	6	10
VERIN CORRESPONDANT RECOMMENDED CYLINDER	35/80	45/110	65/140	90/175
<b>3 MORS 3 JAWS</b>	Pression maxi d'utilisation (bar) Max : operating pressure	30	30	30
	Effort maxi de commande (daN) Max : drawbar force	2400	3350	4300
	Effort maxi total statique de serrage (daN) Max : total static grip	4400	5000	6000
	Perçage type Mounting drilling pattern	I	II	II
<b>2 MORS 2 JAWS</b>	Pression maxi d'utilisation (bar) Max : operating pressure	20	20	20
	Effort maxi de commande (daN) Max : drawbar force	1600	2250	2900
	Effort maxi total statique de serrage (daN) Max : total static grip	2900	3350	4000
	Perçage type Mounting drilling pattern	IV	IV	IV
* VITESSE MAXI (tr/mn) DU MANDRIN MAX : SPEED RPM CHUCK	4400	2900	2050	1400
A	99	126,2	154,7	187,7
B (H7)	140	190	255	320
C	4	4,2	5,7	5,7
D	104,8	133,4	171,4	235
E	12	14	17	21
F	17	20	25	31
G	52 ou / or 42	57 ou / or 42	72 ou / or 58,5	110 ou / or 85
H (1,5 ISO)	45 ou / or 35	50 ou / or 35	65 ou / or 50	90 ou / or 65
J $\begin{pmatrix} 0 \\ -0,1 \end{pmatrix}$	30	30	40	55
K	40	50	68	90
L	45	57,5	72	90
M	10	15	20	22
N	16	20	26	28
O	M 8	M 10	M 12	M 16
P	3,5	3,5	4,5	5
Q (H8)	11	14	20	21
R	27	34	44	49
S	20	20	20	25
T	15,5	11	5	18
Poids Weight (kg)	15,5	29,5	61	110
PD <sup>2</sup> (kg.m <sup>2</sup> )	0,25	0,8	3,13	9,5

● Exemple de désignation :

Mandrin de 215 - 3 mors flottants PR - Liaison 50/150 avec pointe compressible - Stries 1,5 x 60°.

- Les mandrins sont livrés sans les vis de fixation, sans les mors durs, sans les mors doux.
- Les mandrins à 3 mors flottants peuvent être équipés d'un dispositif à leviers précentrés dont l'action est d'atténuer la flexion de la pièce lors du serrage.

● Designation example :

215 compensating - 3 jaws chuck PR - 50/1,5 thread with spring loaded centre - Serrations 1,5 x 60°.

- The chucks are supplied without fixing bolts, or hard or soft top jaws.
- These chucks can be equipped with auxilliary precentering fingers to prevent component deflection during the gripping movement.

\* A la vitesse maxi, il reste au moins 1/3 de l'effort maxi total statique de serrage lorsque l'on utilise les mors durs standards situés à l'intérieur du diamètre du mandrin.

\* At maximum speed 1/3 of the maximum static grip remains when fitted with hard top jaws not projecting beyond the chuck outside diameter.

**MANDRIN A 2 MORS  
3 MORS FLOTTANTS  
FIXATION TYPE A  
(ISO 702/I)**

**COMPENSATING CHUCK  
2 JAWS - 3 JAWS  
MOUNTING TYPE A  
(ISO 702/I)**

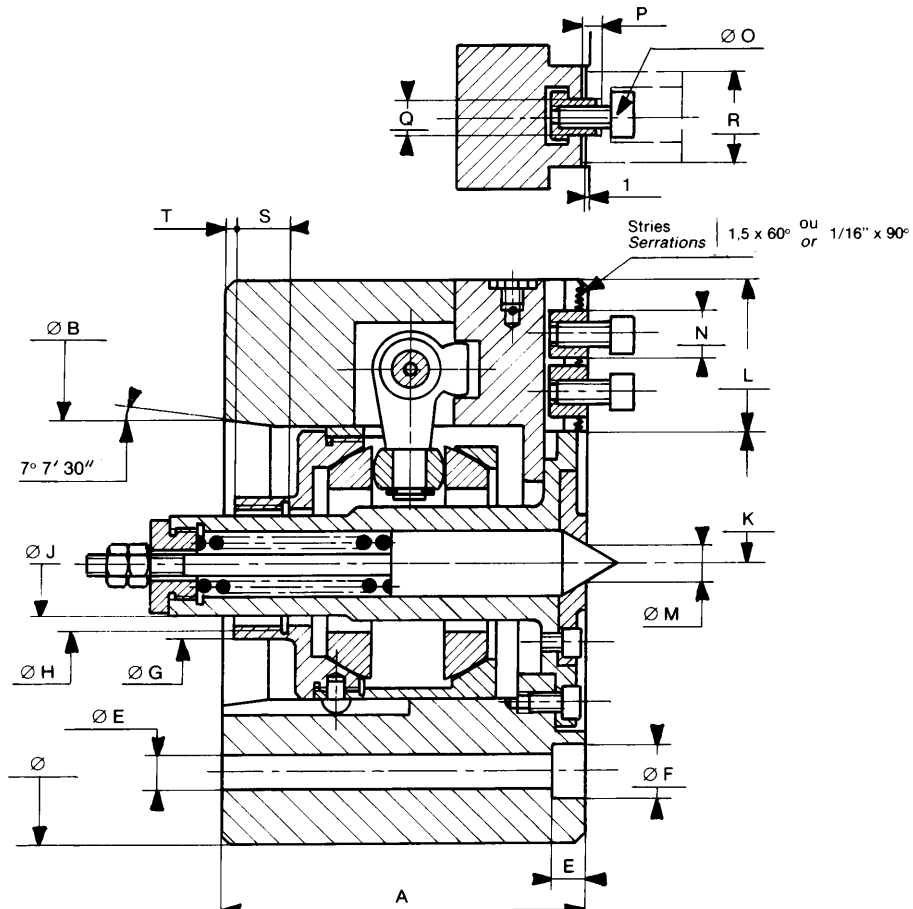

**MANDRIN EN POSITION MOYENNE  
CHUCK AT MID. STROKE**

3 trous équidistants sur  $\varnothing D$   
3 holes on D P.C.Dia

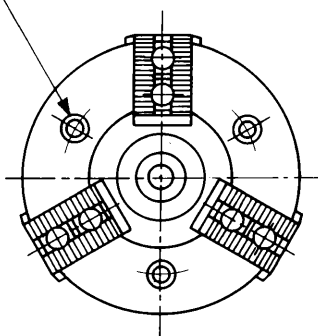

**TYPE I**

4 trous équidistants sur  $\varnothing D$   
4 holes on D P.C.Dia

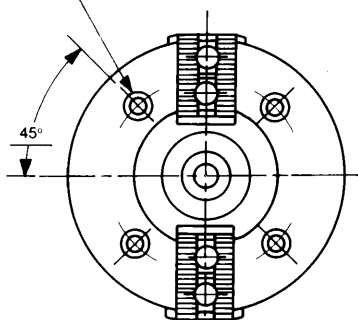

**TYPE IV**

6 trous sur  $\varnothing D$   
6 holes on D P.C.Dia

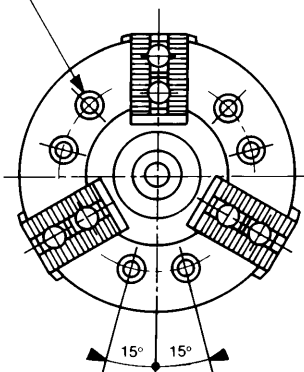

**TYPE II**

4 trous sur  $\varnothing D$   
4 holes on D P.C.Dia

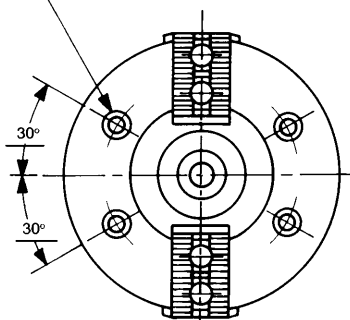

**TYPE V**

6 trous équidistants sur  $\varnothing D$   
6 holes on D P.C.Dia

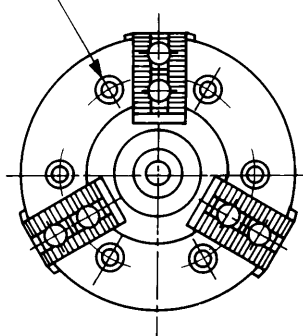

**TYPE III**

6 trous équidistants sur  $\varnothing D$   
6 holes on D P.C.Dia

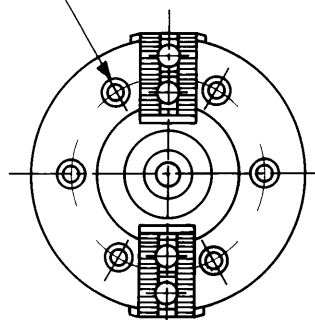

**TYPE VI**

**MANDRIN A 2 MORS  
3 MORS FLOTTANTS  
FIXATION TYPE A  
(ISO 702/I) (Suite)**

**COMPENSATING CHUCK  
2 JAWS - 3 JAWS  
MOUNTING TYPE A  
(ISO 702/I) (Continued)**



MANDRIN Ø CHUCK	170		215	280	350	
FIXATION MOUNTING	5"	6"	6"	8"	11"	
COURSE STROKE	15		25	30	30	
OUVERTURE AU RAYON JAW MOVEMENT	5		10	12,5	15	
EXCENTRICITE MAXI AU DIAMETRE MAXI DIAMETER ECCENTRICITY	4		4	6	10	
VERIN CORRESPONDANT RECOMMENDED CYLINDER	35/80		45/110	65/140	90/175	
<b>3 MORS 3 JAWS</b>	Pression maxi d'utilisation (bar) Max : operating pressure		30	30	30	
	Effort maxi de commande (daN) Max : drawbar force		2400	3350	4300	5200
	Effort maxi total statique de serrage (daN) Max : total static grip		4400	5000	6000	6000
	Perçage type Mounting drilling pattern		I	II	II	III
<b>2 MORS 2 JAWS</b>	Pression maxi d'utilisation (bar) Max : operating pressure		20	20	20	
	Effort maxi de commande (daN) Max : drawbar force		1600	2250	2900	3500
	Effort maxi total statique de serrage (daN) Max : total static grip		2900	3350	4000	4000
	Perçage type Mounting drilling pattern		IV	V	IV	VI
* VITESSE MAXI (tr/mn) DU MANDRIN MAX : SPEED RPM CHUCK	4400		2900	2050	1400	
A	111		138	166,5	201	
B	82,563	106,375	106,375	139,719	196,869	
D	104,8	133,4	133,4	171,4	235	
E	12	14	14	17	21	
F	17	20	20	25	31	
G	52 ou 42		57 ou 42	72 ou 58,5	110 ou 85	
H (1,5 ISO)	45 ou 35		50 ou 35	65 ou 50	90 ou 65	
J $\begin{pmatrix} 0 \\ -0,1 \end{pmatrix}$	30		30	40	55	
K	40		50	68	90	
L	45		57,5	72	90	
M	10		15	20	22	
N	16		20	26	28	
O	M 8		M 10	M 12	M 16	
P	3,5		3,5	4,5	5	
Q (H8)	11		14	20	21	
R	27		34	44	49	
S	20		20	20	25	
T	0,5		5	12,5	1	
Poids Weight (kg)	16,7		31	64,5	113	
PD <sup>2</sup> (kg.m <sup>2</sup> )	0,27		0,81	3,15	9,8	

● Exemple de désignation :

Mandrin de 215 - 3 mors flottants - A2.6" - Liaison 50/150 avec pointe compressible - Stries 1,5 x 60°.

● Les mandrins sont livrés sans les vis de fixation, sans les mors durs, sans les mors doux.

● Les mandrins à 3 mors flottants peuvent être équipés d'un dispositif à leviers précentreur dont l'action est d'atténuer la flexion de la pièce lors du serrage.

\* A la vitesse maxi, il reste au moins 1/3 de l'effort maxi total statique de serrage lorsque l'on utilise les mors durs standards situés à l'intérieur du diamètre du mandrin.

● Designation example :

215 compensating 3 jaws chuck - A2.6" - 50/1,5 thread with spring loaded centre - Serrations 1,5 x 60°.

● The chucks are supplied without fixing bolts, or hard or soft top jaws.

● These chucks can be equipped with auxiliary precentering fingers to prevent component deflection during the gripping movement.

\* At maximum speed 1/3 of the maximum static grip remains when fitted with hard top jaws not projecting beyond the chuck outside diameter.